

Made in Italy



SISTEMI DI RIVELAZIONE INCENDI

SERIE **FIRE**



HILTRON
security

LAND
SISTEMI DI SICUREZZA



SERIE FIRE



Soluzioni per stroncare il pericolo sul nascere. Le soluzioni per la rilevazione degli incendi offerte da Hiltron comprendono un insieme di prodotti e dispositivi elettronici. Gli impianti antincendio sono predisposti in modo tale da stroncare sul nascere la minaccia di un incendio. Sono in grado di rivelare e di segnalare acusticamente e visivamente i suoi sintomi. Sono sistemi che rivelano e segnalano tempestivamente un incendio in agguato. In questo modo è possibile agire il più rapidamente possibile e adottare le relative misure di sicurezza.

HILTRON
security

LAND
SISTEMI DI SICUREZZA



SERIE FIRE

INDICE

SERIE FIRE EX - Linea digitale

Centrali digitali LD1L - LD2L - LD4L	4
Rivelatori digitali per LD1L - LD2L - LD4L	5
Rivelatori GAS per LD1L - LD2L - LD4L	6
Accessori digitali per LD1L - LD2L - LD4L	7

SERIE FIRE CFN - Linea convenzionale

Centrali digitali LC2Z - LC4Z - LC6Z	12
Rivelatori digitali per LC2Z - LC4Z - LC6Z	13
Accessori digitali per LC2Z - LC4Z - LC6Z	15

Kit SERIE FIRE

Kit SERIE FIRE EX - KIT SERIE FIRE CFN	17
--	----

Accessori per SERIE FIRE

19

CENTRALI DIGITALI

LD1L - LD2L - LD4L

Centrali digitali/ indirizzabili 1, 2 e 4 loop

Caratteristiche Funzionali

- 2 processori a 16 bit con mutua supervisione
- 4 modalità di indirizzamento punti (installazione, attivazione, numero di serie e indirizzo presettato) tramite centrale e/o programmatore/analizzatore loop EX-MPU e/o programmatore palmare EX-PR
- Display grafico 128x64 punti alfanumerico preilluminato
- Tastiera a pulsanti per la programmazione
- Memoria non volatile fino a 999 eventi con data, ora e tipo di evento
- 1 connessione USB
- Predisposizione per una serie opto-isolata RS485 per la connessione di rete
- Predisposizione per una serie opto-isolata RS232 o USB per la manutenzione rivelatori di fumo
- 1 ingresso PS/2 per programmazione facilitata tramite tastiera PC
- 1 uscita supervisionata di allarme a 315mA
- 1 uscita supervisionata di guasto a 315mA
- 2 uscite relè a tre contatti (C, NC, NA)
- 4 uscite open collector a 120mA
- 1 uscita 24Vdc, a 315mA
- software di configurazione e centralizzazione per la messa in rete X-ADVISOR: rete RS485, Ethernet o rete mista
- Fino a 64 indirizzi di rete tra centrali e pannelli ripetitori per la gestione di oltre 30.000 punti indirizzati
- 2 batterie da 12 V/ 17 Ah (non comprese)
- EN54-2, EN54-4 CPD



Caratteristiche Tecniche	LD1L	LD2L	LD4L
Loop digitali	1 da 120 elementi configurabili + 7 moduli isolatori di linea	2 da 120 elementi configurabili + 7 moduli isolatori di linea	4 da 120 elementi configurabili + 7 moduli isolatori di linea
Uscita relè	2	2	2
Uscite allarme collettore aperto	4	4	4
Contenitore	in metallo può alloggiare 2 batterie B12V7A (non incluse)	in metallo può alloggiare 2 batterie B12V18A (non incluse)	in metallo può alloggiare 2 batterie B12V18A (non incluse)
Dimensioni (L)	327 mm	410 mm	410 mm
Dimensioni (A)	445 mm	510 mm	510 mm
Dimensioni (P)	82 mm	85 mm	85 mm

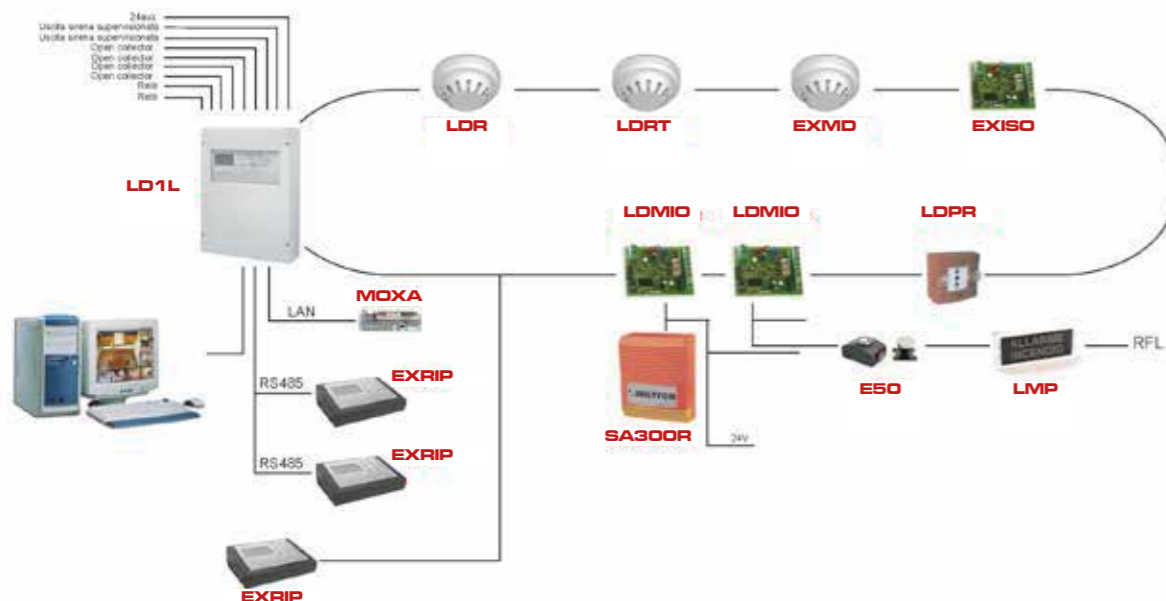

RIVELATORI DIGITALI



LDR

RIVELATORE DI FUMO DIGITALE

Caratteristiche Funzionali

- Indirizzamento tramite interruttore reed e/o comunicazione digitale
- Temperatura a soglia fissa e termovelocimetrica selezionabile singolarmente
- Funzionamento in "or"
- Doppio indicatore led rosso ad alta visibilità per la visualizzazione di stato
- Soglie programmabili e disponibilità parametri per la manutenzione
- Uscita Open Collector per ripetitore ottico a led

LDRT

RIVELATORE DI CALORE DIGITALE

Caratteristiche Funzionali

- Indirizzamento tramite interruttore reed e/o comunicazione digitale
- Temperatura a soglia fissa e termovelocimetrica selezionabile singolarmente
- Funzionamento in "or"
- Doppio indicatore led rosso ad alta visibilità per la visualizzazione di stato
- Soglie programmabili e disponibilità parametri per la manutenzione
- Uscita Open Collector per ripetitore ottico a led

EXMD

RIVELATORE MULTICRITERIO DI FUMO E CALORE

Caratteristiche Funzionali

- Indirizzamento tramite interruttore reed e/o comunicazione digitale
- Temperatura a soglia fissa e termovelocimetrica selezionabile singolarmente
- Funzionamento in "or"
- Doppio indicatore led rosso ad alta visibilità per la visualizzazione di stato
- Soglie programmabili e disponibilità parametri per la manutenzione
- Uscita Open Collector per ripetitore ottico a led

Caratteristiche Tecniche	LDR	LDRT	EXMD
Tipo rivelatore	digitale	digitale	digitale
Tensione nominale di alimentazione	da loop 25/15Vcc	da loop 25/15Vcc	da loop 25/15Vcc
Absorbimento massimo	25mA	25mA	25mA
Absorbimento minimo	90uA	90uA	90uA
Soglia di intervento	60°C	60°C	60°C
Grado protezione del contenitore	IP43	IP43	IP43
Dimensioni (A)	53mm	53mm	53mm
Dimensioni (Ø)	110mm	110mm	110mm

RIVELATORI GAS



EXGG55

RIVELATORE DI GAS GPL *

Caratteristiche Funzionali

- Sensore per la rivelazione di fughe di gas gpl
- Rilevazione il L.I.E.
- Collegamento diretto con il modulo I/O LDMIO supervisione di:
 - allarme
 - guasto
- alimentazione 12-28Vcc, 28mA a 24Vcc
- Taratura standard per il L.I.E. 30% allarme
- Taratura settabile tramite PC



EXGM55

RIVELATORE DI GAS METANO *

Caratteristiche Funzionali

- Sensore per la rivelazione di fughe di gas metano
- Rilevazione il L.I.E.
- Collegamento diretto con il modulo I/O LDMIO supervisione di:
 - allarme
 - guasto
- alimentazione 12-28Vcc, 28mA a 24Vcc
- Taratura standard per il L.I.E. 30% allarme
- Taratura settabile tramite PC



EXGCO55

RIVELATORE DI MONOSSIDO DI CARBONIO *

Caratteristiche Funzionali

- Sensore per la rivelazione di fughe di Monossido di Carbonio
- Rilevazione il L.I.E.
- Collegamento diretto con il modulo I/O LDMIO supervisione di:
 - allarme
 - guasto
- alimentazione 12-28Vcc, 28mA a 24Vcc
- Taratura standard per il L.I.E. 30% allarme
- Taratura settabile tramite PC



EXGV55

RIVELATORE DI VAPORI DI BENZINA *

Caratteristiche Funzionali

- Sensore per la rivelazione di fughe di vapori di benzina
- Rilevazione il L.I.E.
- Collegamento diretto con il modulo I/O LDMIO supervisione di:
 - allarme
 - guasto
- alimentazione 12-28Vcc, 28mA a 24Vcc
- Taratura standard per il L.I.E. 30% allarme
- Taratura settabile tramite PC

Caratteristiche Tecniche	EXGG55	EXGM55	EXGCO55	EXGV55
Tipo rivelatore			analogico	
Gas rilevato	gpl	metano	monossido di carbonio	vapori benzina
Tempo di preriscaldamento			< 2m	
Tempo di stabilizzazione			< 2m	
Tempo di risposta massimo			< 20 s	
Temperatura ambiente			-20 +70	
Segnalazioni ottiche	LED rosso visibile durante l'installazione quando il coperchio della sonda è aperto			

*Necessita del modulo LDMIO su centrali LD1L LD2L e LD4L

ACCESSORI DIGITALI



EXRIP

PANNELLO RIPETITORE REMOTO

Caratteristiche Funzionali

- Comunicazione bidirezionale
- Visualizzazione degli eventi delle centrali
- Possibilità di invio comandi per la gestione remota delle centrali:
 - Tacitazione buzzer
 - Tacitazione uscite centrali
 - Attivazione evacuazione
 - Ripristino allarmi centrali
- Display grafico 128x64 punti alfanumerico retroilluminato
- Tastiera a pulsanti per la programmazione
- Collegamento con le centrali EXCELLENT e con il PC tramite rete FDPNet attraverso:
 - 1 connessione seriale RS-232
 - 1 connessione seriale RS-485 tacitazione uscite centrali
- Possibilità di gestire fino a 8 centrali in modo indipendente
- Possibilità di programmare le centrali in modalità minirete
- FDPNet: rete RS-485, Ethernet o rete mista
- Fino a 64 indirizzi di rete tra centrali e pannelli ripetitori per la gestione di oltre 30.000 punti



EXISO

ISOLATORE PASSIVO

Caratteristiche Funzionali

- Modulo isolatore passivo senza indirizzo
- Indicatore led giallo ad alta luminosità per avvisare la presenza di corto circuiti
- Completo di contenitore in ABS
- Grado di protezione IP40

Caratteristiche Tecniche	EXISO
Quantità massima per loop	100
Alimentazione	da loop
Assorbimento medio	3µA
Assorbimento massimo	30mA
Visibilità led	360°
Temperatura stoccaggio	-10°C +70°C
Temperatura funzionamento	-10°C +70°C
Umidità relativa massima	93% no condensa
Grado di protezione	IP41
Dimensioni (LxAxP)	79x63x23mm

ACCESSORI DIGITALI



LDPR

PULSANTE MANUALE CON BASE

Caratteristiche Funzionali

- Pulsante Manuale di Chiamata Allarme Incendio riarmabile con doppio isolatore passivo
- Indirizzamento tramite interruttore reed e/o comunicazione digitale
- Indicatore led rosso per la visualizzazione di stato: allarme, indirizzo doppio, test e visualizzazione indirizzo in fase di acquisizione
- Indicatore led giallo per la visualizzazione dello stato isolatore
- Completo di chiave per il riarmo e sportello trasparente di protezione
- Colore rosso
- Compreso supporto per superfici

Caratteristiche Tecniche	LDPR
Tensione di alimentazione	24Vcc
Consumo a riposo	90uA
Stati	riposo, allarme, guasto corto circuito
Temperatura stoccaggio	-10°C +70°C
Temperatura funzionamento	-10°C +70°C
Umidità relativa massima	93% no condensa
Grado di protezione	IP40
Dimensione max (LxAxP)	110 x 105 x 63mm
Dimensione min (LxAxP)	110 x 105 x 36mm



LDMIO

MODULO DI INGRESSO / USCITA

Caratteristiche Funzionali

- Indirizzamento tramite micro-pulsante e/o comunicazione digitale
- 1 ingresso supervisionato a doppio bilanciamento
- 1 uscita a relè libero da tensione a 3 contatti (C, NC, NA)
- Indicatore led rosso per la visualizzazione dello stato del modulo: allarme, indirizzo doppio, test e visualizzazione indirizzo in fase di acquisizione
- Completo di contenitore in ABS
- EN54-18 CPD
- Non compreso supporto da incasso (ZPI)

Caratteristiche Tecniche	LDMIO
Numero max per loop	127 punti
Alimentazione	da loop 20-28Vcc
Assorbimento medio	90uA
Visibilità led	360°
Temperatura stoccaggio	-10°C +70°C
Temperatura funzionamento	-10°C +70°C
Umidità relativa massima	93% no condensa
Grado di protezione	IP20
Dimensione (LxAxP)	84x52x22mm

ACCESSORI DIGITALI



EXFPS

RIPETITORE OTTICO

Caratteristiche Funzionali

- Ripetitore ottico a led rosso ad alta luminosità per RIVELATORI
- Completo di contenitore in ABS
- Grado di protezione IP40

Caratteristiche Tecniche	EXFPS
Alimentazione	5Vcc
Assorbimento medio	7mA
Visibilità led	360°
Temperatura stoccaggio	-10°C +50°C
Temperatura funzionamento	-5°C +70°C
Umidità relativa massima	93% no condensa
Grado di protezione	IP41
Dimensioni (LxAxP)	79x63x23mm



EXMS5

Interfaccia di comunicazione RS485

Caratteristiche Funzionali

- Modulo di connessione per centrali EX RS485
- Fissaggio direttamente sulla scheda madre della centrale EX
- Permette di scaricare e caricare i dati e la programmazione
- Permette di scaricare i dati di manutenzione dei sensori
- Connessione RS485

Caratteristiche Tecniche	EXFPS
Alimentazione	da centrale
Assorbimento medio	max 15mA
Temperatura stoccaggio	-10°C +50°C
Temperatura funzionamento	-5°C +70°C
Umidità relativa massima	93% no condensa
Grado di protezione	IP00
Dimensioni (LxAxP)	32x57x18mm

ACCESSORI DIGITALI



EXSIRP

AVVISATORE ACUSTICO SU LOOP

Caratteristiche Funzionali

- Avvisatore acustico per segnalazione allarme incendio da interni alimentata da loop
- Indirizzamento tramite interruttore reed e/o comunicazione digitale
- Potenza selezionabile per applicazioni particolari (esempio: stanza albergo)
- Indicatore luminoso a led ad alta visibilità
- 16 dispositivi per loop
- EN54-3

Caratteristiche Tecniche	EXSIRP
Quantità max per loop	16 punti
Alimentazione	da loop 20-28Vcc
Assorbimento medio	90uA
Potenza sonora	90dB, impulsiva
Diminuzione potenza sonora	Si (per stanze albergo)
Temperatura stoccaggio	-10°C +50°C
Temperatura funzionamento	-10°C +50°C
Umidità relativa massima	93% no condensa
Grado di protezione	IP31
Dimensione (LxAxP)	110x100x35mm



MOXA

DISPOSITIVO SERVER NPORT

Caratteristiche Funzionali

- Progettato per rendere i dispositivi seriali pronti per la rete
- Dimensioni ridotte
- Ideali per collegare dispositivi come lettori di schede e terminali a una LAN Ethernet basata su IP

Caratteristiche Tecniche	MOXA
Porte	1
Velocità	10/100 Mbps, auto MDI/MDIX
Connettore	8-pin RJ45
Protezione isolamento magnetico	1.5 kV built-in
Velocità di trasmissione	Supports standard baudrates (unit=bps) NPort 5110: 110, 134, 150, 300, 600, 1200, 1800, 2400, 4800, 7200, 9600, 19200, 38400, 57600, 115200, 230.4k NPort 5130/5150: 50, 75, 110, 134, 150, 300, 600, 1200, 1800, 2400, 4800, 7200, 9600, 19200, 38400, 57600, 115200, 230.4k, 460.8k, 921.6k
Protocolli di rete	ICMP, IPv4, TCP, UDP, DHCP, BOOTP, Telnet, DNS, SNMP V1, ARP, HTTP, SMTP



CENTRALI CONVENZIONALI



LC2Z - LC4Z - LC6Z

Centrale antincendio micro 2, 4 e 6 zone

Caratteristiche Funzionali

- Centrale convenzionale antincendio a microprocessore
- 1 uscita supervisionata per allarme incendio
- 1 uscita supervisionata per allarme o pre-allarme incendio
- 1 uscita relè a 3 contatti (C, NA, NC) di allarme incendio
- 1 uscita relè a 3 contatti (C, NA, NC) di allarme guasto
- Uscite Open Collector di ripetizione allarme zone
- 1 uscita 24Vcc
- Programmazione ritardi uscite
- Programmazione zone in modalità allarme, pre-allarme, test, fuori servizio per manutenzione
- Contenitore in metallo
- 2 batterie da 12V/7Ah (non comprese)
- EN54-2, EN54-4 CPD



Caratteristiche Tecniche	LC2Z	LC4Z	LC6Z
Numero di rivelatori per ogni zona	20	20	20
Funzione di preallarme e allarme	individuabile per ogni zona	individuabile per ogni zona	individuabile per ogni zona
Una linea controllata per campane	1 uscita allarme supervisionata (max.275mA, resistenza di fine linea 10K); 1 uscita pre-allarme/allarme supervisionata (max.275mA, resistenza di fine linea 10K)	1 uscita allarme supervisionata (max.275mA, resistenza di fine linea 10K); 1 uscita pre-allarme/allarme supervisionata (max.275mA, resistenza di fine linea 10K)	1 uscita allarme supervisionata (max.275mA, resistenza di fine linea 10K); 1 uscita pre-allarme/allarme supervisionata (max.275mA, resistenza di fine linea 10K)
Temporizzazione ritardo di allarme fino a	120 sec.	120 sec.	120 sec.
Attivazione della tastiera	tramite Password	tramite Password	tramite Password
Numero di zone	2	4	6
Zone di rivelazione controllate a variazione di impedenza	2	4	6
Tensione nominale di alimentazione	230V~ ±10% 50Hz	230V~ ±10% 50Hz	230V~ ±10% 50Hz
Tensione nominale in uscita servizi	24V	24V	24V
Assorbimento massimo	1,2A (trasformatore da 40VA)	1,2A (trasformatore da 40VA)	1,2A (trasformatore da 40VA)
Reset generale da pannello	Tramite pulsante RESET e livello di 3 password	Tramite pulsante RESET e livello di 3 password	Tramite pulsante RESET e livello di 3 password
Uscita relè per "allarme"	C/NC/NA/ 1A 30V; 0,5A 125V	C/NC/NA/ 1A 30V; 0,5A 125V	C/NC/NA/ 1A 30V; 0,5A 125V
Uscita relè guasto	C/NC/NA/ 1A 30V; 0,5A 125V	C/NC/NA/ 1A 30V; 0,5A 125V	C/NC/NA/ 1A 30V; 0,5A 125V
Dimensioni (L, A, P)	350 x 290 x 95 mm	350 x 290 x 95 mm	350 x 290 x 95 mm

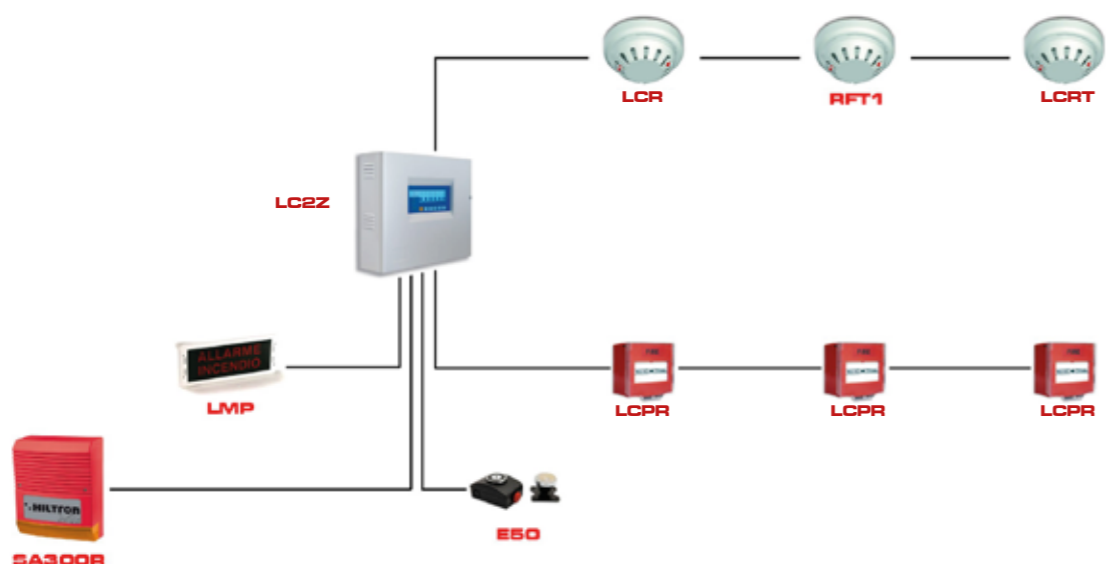

RIVELATORI CONVENZIONALI



LCR

RIVELATORE CONVENZIONALE DI FUMO

Caratteristiche Funzionali

- Doppio indicatore led rosso ad alta visibilità per la visualizzazione di stato
- Interruttore reed interno per il test di funzionamento
- 1 uscita Open Collector per ripetitore ottico a led

LCRT

RIVELATORE CONVENZIONALE DI CALORE

Caratteristiche Funzionali

- Doppio indicatore led rosso ad alta visibilità per la visualizzazione di stato
- Temperatura a soglia fissa e termovelocimetrica
- Interruttore reed interno per il test di funzionamento
- Uscita Open Collector per ripetitore ottico a led

RFT1

RIVELATORE CONVENZIONALE MULTICRITERIO DI FUMO E CALORE

Caratteristiche Funzionali

- Doppio indicatore led rosso ad alta visibilità per la visualizzazione di stato
- Temperatura a soglia fissa e termovelocimetrica
- Funzionamento in "or"
- Interruttore reed interno per il test di funzionamento
- Uscita Open Collector per ripetitore ottico a led
- 1 uscita relè NC (NA, a richiesta)

Caratteristiche Tecniche	LCR	LCRT	RFT1
Tipo rivelatore	convenzionale	convenzionale	convenzionale
Assorbimento medio	50µA a 24Vcc	50µA a 24Vcc	50µA a 24Vcc
Assorbimento in allarme	25mA a 24Vcc	25mA a 24Vcc	25mA a 24Vcc
Visibilità Led	360° (doppio led)	360° (doppio led)	360° (doppio led)
Temperatura stoccaggio	-10°C +50°C	-10°C +50°C	-10°C +50°C
Temperatura funzionamento	-10°C +70°C	-5°C +70°C	-10°C +70°C
Grado protezione	IP20	IP20	IP20
Dimensioni con base (A)	60mm	60mm	60mm
Dimensioni con base (Ø)	110mm	110mm	110mm

RIVELATORI CONVENZIONALI



GG55

RIVELATORE DI GAS GPL

Caratteristiche Funzionali

- Sensore per la rivelazione di fughe di gas Metano
- Rilevazione il L.I.E.
- Idoneo per il collegamento diretto all'ingresso di zona delle centrali convenzionali per segnalazione di allarme e guasto
- alimentazione 12-28Vcc, 28mA a 24Vcc
- Taratura standard per il L.I.E. 30% allarme



GM55

RIVELATORE DI GAS METANO

Caratteristiche Funzionali

- Sensore per la rivelazione di fughe di gas GPL
- Rilevazione il L.I.E.
- Idoneo per il collegamento diretto all'ingresso di zona delle centrali convenzionali per segnalazione di allarme e guasto
- alimentazione 12-28Vcc, 28mA a 24Vcc
- Taratura standard per il L.I.E. 30% allarme



GC055

RIVELATORE DI GAS MONOSSIDO DI CARBONIO

Caratteristiche Funzionali

- Sensore per la rivelazione di fughe di Monossido di Carbonio
- Rilevazione il L.I.E.
- Idoneo per il collegamento diretto all'ingresso di zona delle centrali convenzionali per segnalazione di allarme e guasto
- alimentazione 12-28Vcc, 28mA a 24Vcc
- Taratura standard per il L.I.E. 30% allarme



GVB55

RIVELATORE DI VAPORI DI BENZINA

Caratteristiche Funzionali

- Sensore per la rivelazione di fughe di vapori di benzina
- Rilevazione il L.I.E.
- Idoneo per il collegamento diretto all'ingresso di zona delle centrali convenzionali per segnalazione di allarme e guasto
- alimentazione 12-28Vcc, 28mA a 24Vcc
- Taratura standard per il L.I.E. 30% allarme

Caratteristiche Tecniche	GG55	GM55	GC055	GVB55
Tipo rivelatore	convenzionale	convenzionale	convenzionale	convenzionale
Gas rilevato	gpl	metano	monossido di carbonio	vapori benzina
Tempo di preriscaldamento	<2m	<2m	<2m	<2m
Tempo di stabilizzazione	<2m	<2m	<2m	<2m
Tempo di risposta massimo	<20s	<20s	<20s	<20s
Temperatura esercizio	-20 +50	-20 +50	-20 +50	-20 +50
Temperatura immagazzinamento	-20 +70	-20 +70	-20 +70	-20 +70
Segnalazioni ottiche	LED rosso visibile durante l'installazione quando il coperchio della sonda è aperto			

ACCESSORI CONVENZIONALI



FP

RIPETITORE OTTICO ACUSTICO CONVENZIONALE

Caratteristiche Funzionali

- Led rosso a basso consumo e alta luminosità
- Alta luminosità a grandangolo
- Led rosso compatibile con:
 - rivelatori antincendio convenzionali
 - sistemi antifurto
- Contenitore in ABS
- Grado di protezione IP40
- Alimentazione 12-24Vcc



FPS

RIPETITORE OTTICO CONVENZIONALE

Caratteristiche Funzionali

- Led rosso a basso consumo e alta luminosità
- Compatibile con:
 - rivelatori antincendio convenzionali
 - sistemi antifurto
- Contenitore in ABS
- Grado di protezione IP40
- Alimentazione 12-24Vcc

Caratteristiche Tecniche	FP	FPS
Alimentazione	12-28Vcc	12-28Vcc
Assorbimento medio	22mA at24Vcc	10mA at24Vcc
Potenza acustica	50db	
Visibilità led	360°	360°
Temperatura stoccaggio	-10°C +70°C	-10°C +70°C
Temperatura funzionamento	-5°C +70°C	-5°C +70°C
Umidità relativa massima	93% no condensa	93% no condensa
Grado di protezione	IP41	IP41
Dimensioni (LxAxP)	79x63x23mm	79x63x23mm

ACCESSORI CONVENZIONALI



LCPR

PULSANTE MANUALE D'ALLARME RESETTABILE

Caratteristiche Funzionali

- Pulsante Manuale di Chiamata Allarme Incendio riarmabile per sistemi convenzionali
- Completo di chiave per il riarmo e sportello trasparente di protezione
- Sportello trasparente di protezione
- Supporto per il montaggio a vista
- Colore rosso
- Grado di protezione IP40



LCSIR

SIRENA PIEZOELETTRICA OTTICO ACUSTICA DA INTERNO

Caratteristiche Funzionali

- Lampeggiante a led a basso consumo con scritta fire
- Potenza acustica 90db a un metro
- 3 tipi di modulazione suono del tipo: sirena, campana, preallarme
- Contenitore ABS rosso
- Alimentazione 12-24Vcc



SIRPF

SIRENA PIEZOELETTRICA OTTICO-ACUSTICA DA INTERNO CON FLASH

Caratteristiche Funzionali

- Lampeggiante a Led a basso consumo con scritta FIRE
- Flash a led ad alta luminosità
- Potenza 90dB a 1m
- 3 tipi di modulazione suono del tipo: sirena, campana e pre-allarme
- Contenitore ABS di colore rosso
- Alimentazione 24-30Vcc

Caratteristiche Tecniche	SIRPF
Quantità max per loop	16 punti
Alimentazione	da loop 20-28Vcc
Assorbimento medio	90uA
Potenza sonora	90dB, impulsiva
Diminuzione potenza sonora	Si (per stanze albergo)
Temperatura stoccaggio	-10°C +50°C
Temperatura funzionamento	-10°C +50°C
Umidità relativa massima	93% no condensa
Grado di protezione	IP31
Dimensione (LxAxP)	110x100x35mm

KIT SERIE FIRE

KIT SERIE FIRE EX Linea digitale



KLX1L	
Kit con centrale rilevazione incendi digitale/indirizzabile con 1 loop 127	
1	LD1L
10	LDR
2	LDPR
1	LMP

KIT SERIE FIRE CFN Linea convenzionale



KLC4Z	
Kit con centrale convenzionale antincendio micro 4 zone LC4Z	
1	LC4Z
10	LCR
2	LCPR

ACCESSORI



CARF

CAMERA DI ANALISI FUMO PER CONDOTTE DI VENTILAZIONE

Caratteristiche Funzionali

- Inclusi tubi e accessori per l'installazione Flash a led ad alta luminosità
- Inclusa base
- Rivelatore non incluso
- Compatibile per sistemi convenzionali e digitali



SODR

RIVELATORE OTTICO DI FUMO CON RELÈ

Caratteristiche Funzionali

- Doppio indicatore led rosso ad alta visibilità per la visualizzazione di stato
- Interruttore reed interno per il test di funzionamento
- 1 uscita Open Collector per ripetitore ottico a led



RFT1R

RIVELATORE OTTICO DI FUMO CON RELÈ

Caratteristiche Funzionali

- Doppio indicatore led rosso ad alta visibilità per la visualizzazione di stato
- Temperatura a soglia fissa e termovelocimetrica
- Funzionamento in "or"
- Interruttore reed interno per il test di funzionamento
- Uscita Open Collector per ripetitore ottico a led
- 1 uscita relè NC (NA, a richiesta)



URI20SE

SENSORE IDROGENO ATEX ZONA 1

Caratteristiche Funzionali

- Sensore catalitico di rilevazione gas ATEX:
- Uscita 40-20mA
- Taratura standard in L.I.E. al 30%
- Predisposizione di scheda per gestione uscite allarme e guasto
- Alimentazione a 12Vcc
- Grado di protezione IP40

ACCESSORI

**I9105R**

BARRIERA LINEARE DI FUMO (A RIFLESSIONE)

Caratteristiche Funzionali

- Barriera lineare di fumo a riflessione, a raggi infrarossi
- Compatibile per sistemi convenzionali e digitali con LDMIO
- Composta da 1 unità trasmittente-ricevente e da 1 riflettore a prismi
- Portata 8-100m, con auto taratura
- Idoneo per ambienti industriali
- Filtro ottico per test e allineamento
- Alimentazione 24Vcc

**LMP**

PANNELLO DI ALLARME OTTICO ACUSTICO IN ABS CON TECNOLOGIA A LED

Caratteristiche Funzionali

- Lampeggiante a led a basso consumo
- Potenza acustica 85db
- Ingresso di attivazioni da negativo e positivo a mancare
- Mono-facciale in contenitore ABS bianco
- Scritta "ALLARME INCENDIO" intercambiabile
- Alimentazione 20-30Vcc
- Protezione contro l'inversione di polarità

**CB**

CAMPANA

Caratteristiche Funzionali

- Campana elettromeccanica da 6 pollici (152mm) di diametro, per sistemi antincendio
- Colore rosso
- Completa di staffa per il fissaggio
- Alimentazione 24Vcc

**LPOAF**

PANNELLO OTTICO-ACUSTICO CON FLASH

Caratteristiche Funzionali

- Lampeggiante a led a basso consumo
- Flash a led ad alta luminosità
- Potenza acustica 75db
- Ingresso di attivazioni da negativo e positivo a mancare
- Mono-facciale in contenitore ABS bianco
- Scritta "ALLARME INCENDIO" intercambiabile
- Alimentazione 20-30Vcc
- Protezione contro l'inversione di polarità

ACCESSORI

**E50**

FERMO ELETTROMAGNETICO 50kg

Caratteristiche Funzionali

- Fermo elettromagnetico per tenuta porte R.E.I.
- Forza di tenuta 50kg
- Contenitore termo-plastico in ABS nero
- Nucleo in acciaio completo di contro-placca snodata e ammortizzata con piattello in acciaio
- Funzionamento a rilascio porta in mancanza di alimentazione o tramite pulsante di sblocco manuale di colore rosso (compreso)
- Circuito di protezione contro sovratensioni
- Montaggio a parete e a pavimento (con supporti EST10, EST15)
- Pre-forature per tubo da 16mm
- Alimentazione 24Vcc
- A richiesta versione a 48Vcc

**EST10**

STAFFA DI SUPPORTO A PAVIMENTO

Caratteristiche Funzionali

- Supporto per il montaggio a pavimento dei fermi elettromagnetici
- Struttura in acciaio con verniciatura epossidica grigio chiara
- Dimensioni 150x70x65mm

**E100**

FERMO ELETTROMAGNETICO 100kg

Caratteristiche Funzionali

- Fermo elettromagnetico per tenuta porte R.E.I.
- Forza di tenuta 100kg
- Contenitore termo-plastico in ABS bianco
- Nucleo in acciaio completo di contro-placca snodata e ammortizzata con piattello in acciaio
- Funzionamento a rilascio porta in mancanza di alimentazione o tramite pulsante di sblocco manuale di colore rosso (compreso)
- Circuito di protezione contro sovratensioni
- Montaggio a parete e a pavimento (con supporti EST10, EST15)
- Pre-forature per tubo da 16mm
- Alimentazione 24Vcc
- A richiesta versione a 48Vcc

**EST15**

STAFFA DI SUPPORTO A PARETE

Caratteristiche Funzionali

- Supporto per il montaggio a parete dei fermi elettromagnetici
- Struttura telescopica in acciaio con verniciatura epossidica grigio chiara
- Lunghezza regolabile 150-250 mm

ACCESSORI

**AL27/2CPD**

ALIMENTATORE DI EMERGENZA PER SISTEMI ANTINCENDIO

Caratteristiche Funzionali

- 27Vcc 2A
- Idoneo per il collegamento diretto all'ingresso di zona delle centrali alimentazione 12-28Vcc, 28mA a 24Vcc
- Segnalazione ottica tramite led (batteria bassa/alta, mancanza rete) in posizione frontale
- Uscite relè per la segnalazione di guasto
- Contenitore metallico
- Contenitore per due batterie da 12Vcc 7-18Ah (non comprese)

**AL27/3.4CPD**

ALIMENTATORE DI EMERGENZA PER SISTEMI ANTINCENDIO

Caratteristiche Funzionali

- 27Vcc 3,4A
- Idoneo per il collegamento diretto all'ingresso di zona delle centrali alimentazione 12-28Vcc, 28mA a 24Vcc
- Segnalazione ottica tramite led (batteria bassa/alta, mancanza rete) in posizione frontale
- Uscite relè per la segnalazione di guasto
- Contenitore metallico
- Contenitore per due batterie da 12Vcc 7-18Ah (non comprese)

**AL27/5SW**

ALIMENTATORE SWITCHING CON USCITA 27,6Vcc 5A

Caratteristiche Funzionali

- Collegamento per 2 batteria in serie 12Vcc 7Ah in caso di black-out
- Corrente di ricarica della batteria 0,5A
- Alimentazione 230Vca

**AL-STX2405-E**

ALIMENTATORE DI EMERGENZA PER SISTEMI ANTINCENDIO, 27VCC 5A

Caratteristiche Funzionali

- Segnalazione ottica specifico numero di lampeggi del led di guasto (batteria bassa/alta, guasto carica batterie, guasto batterie, mancanza rete) in posizione frontale
- 1 uscita relè per la segnalazione di guasto
- Il contenitore può alloggiare due batterie da 12Vcc 7-18Ah (non comprese)

ACCESSORI

**2KFC**

CAVO DI SEGNALAZIONE PER IMPIANTO ANTINCENDIO

Caratteristiche Funzionali

- Cavo flessibile antifiama
- Conforme alla norma CEI
- 2 conduttori 0,75mm
- Grado di isolamento: 3
- Lunghezza 100 mt

**2RFC**

CAVO DI SEGNALAZIONE PER IMPIANTO ANTINCENDIO

Caratteristiche Funzionali

- Cavo flessibile antifiama
- Conforme alla norma CEI
- 2 conduttori 1,5mm
- Grado di isolamento: 3
- Lunghezza 100 mt

**FTM90HM075**

CAVO RESISTENTE AL FUOCO

Caratteristiche Funzionali

- Cavo flessibile antifiama
- 2 conduttori 0,75mm
- Lunghezza 100 mt
- Certificazione EN 50200 PH30

**FTM90HM1/5**

CAVO RESISTENTE AL FUOCO

Caratteristiche Funzionali

- Cavo flessibile antifiama
- 2 conduttori 1,5mm
- Lunghezza 100 mt
- Certificazione EN 50200 PH30

**FTM90HM075**

FUMO SINTETICO ASCIUTTO

Caratteristiche Funzionali

- Bomboletta di fumo sintetico asciutto
- tubo telescopico per:
 - un migliore indirizzamento del fumo
 - mantenere una distanza minima dal rivelatore



SERIE FIRE

SISTEMI DI RILEVAZIONE INCENDI



CONSULENZA E SUPPORTO COMMERCIALE:



Una squadra di funzionari offre supporto tecnico e commerciale nella scelta del prodotto al fine di soddisfare le esigenze del cliente.
E-mail: commerciale@landsicurezza.it

CORSI DI AGGIORNAMENTO GRATUITI:



Presso la sede si organizzano corsi gratuiti di aggiornamento a numero chiuso.

ASSISTENZA TECNICA:



Personale qualificato offre:
- assistenza pre e post vendita
- preventivi gratuiti
Tel.: (+39) 081.185.39.000 (tasto 2)
E-mail: assistenza@landsicurezza.it

SOCIAL NETWORK:



Seguici sul nostro profilo Facebook e sul canale You tube per conoscere tutte le novità del mondo Hiltron, le nuove promozioni e gli ultimi modelli.
www.facebook.com/hiltron.srl



Sede:
Strada Provinciale di Caserta, 218
80144 - Napoli - Italy
Tel: (+39) 081.185.39.000
Fax: (+39) 081.185.39.016

Ufficio Roma:
Via del Casale Agostinelli, 140
00118 Morena - Roma - Italy
Tel: (+39) 06.79.80.04.86
Fax: (+39) 06.79.81.49.17

HILTRON
security
www.hiltron.it



FIRE

SERIE



HILTRON
security

LAND
SISTEMI DI SICUREZZA

Strada Provinciale di Caserta, 218 - 80144 - Napoli - Italy
Tel. 081.185.39.000 - Fax 081.185.39.016